

LED PANEL FLAT

Luminaria panel led SMD de 36W con tecnología Blacklite que brinda una iluminación uniforme y eficiente, de diseño versátil y funcional. con tecnología led sin parpadeo (Flicker free)

DL136N

CARACTERÍSTICAS

Material cuerpo	Aluminio extruido
Acabado	Opal
Material difusor	PMMA
Instalación de producto	Empotrado o sobrepuesto
IP	20
Grado de Protección	IK 02
Garantía	2 años
Consumo total	36W
Tipología	MODULO LED SMD
Peso	1500 g



DIMENSIONES DEL PRODUCTO

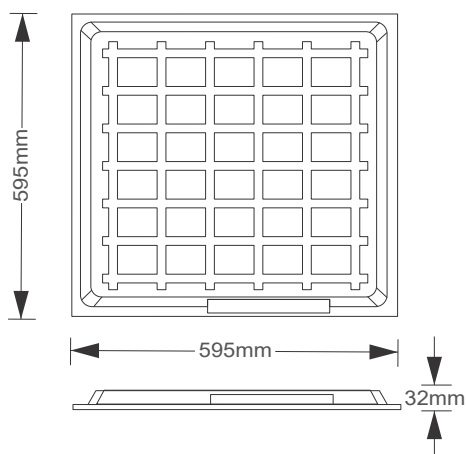

FUENTE LUMINOSA

Tecnología	LED
Flujo luminoso	5760 lm
Vida promedio	50 000 h
Tipo de vida	L70B50
CRI	80 Ra
Temperatura de color	4000K
Ángulo de apertura	120°

FOTOMETRIA DEL PRODUCTO

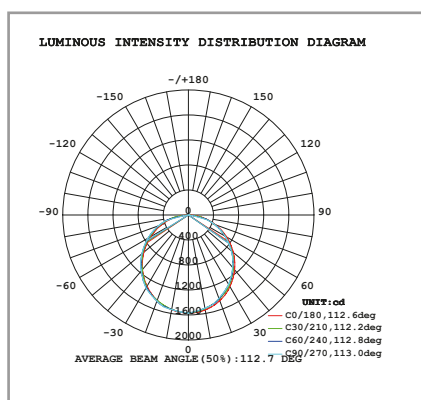

Fotometría - Eficacia: 120 lm/w

SISTEMA ELÉCTRICO Y CONTROL

Equipo	Driver electrónico
Frecuencia de operación	50/60 Hz
Factor de potencia	> 0.90
Temperatura de operación	-10 a 40 °C
Clase de aislamiento	Clase I
Distorsiones armónicas (THD)	< 20%
Voltaje de entrada	100 - 277V

La información técnica de los productos está sujeta a cambios sin previo aviso.