

LED PANEL SURFACE CCT

Luminaria panel LED SMD de 40W con tecnología blacklite que brinda una iluminación uniforme y eficiente, de diseño versátil y funcional. con switch interno para elección de tono de luz.

DL225

CARACTERÍSTICAS

Material cuerpo	Marco PVC
Acabado	Blanco Mate
Material difusor	PMMA
Instalación de producto	Adosado
IP	20
Grado de Protección	IK 02
Garantía	2 años
Consumo total	40W
Tipología	MODULO LED SMD
Flicker Free	Tecnología LED sin parpadeo



DIMENSIONES DEL PRODUCTO

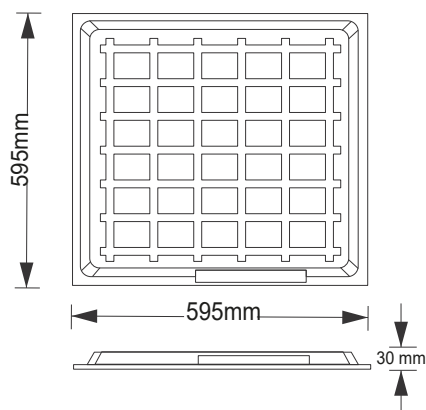

FUENTE LUMINOSA

Tecnología	LED
Flujo luminoso	4800 lm
Vida promedio	30000 hrs
Tipo de vida	L70B50
CRI	80 Ra
Temperatura de color	3000K - 4000K - 6500K
Ángulo de apertura	120°



SISTEMA ELÉCTRICO Y CONTROL

Equipo	Driver electrónico
Frecuencia de operación	50/60 Hz
Factor de potencia	> 0.90
Temperatura de operación	-10 a 40 °C
Clase de aislamiento	Clase I
Distorsiones armónicas (THD)	< 20%
Voltaje de entrada	100 - 277V

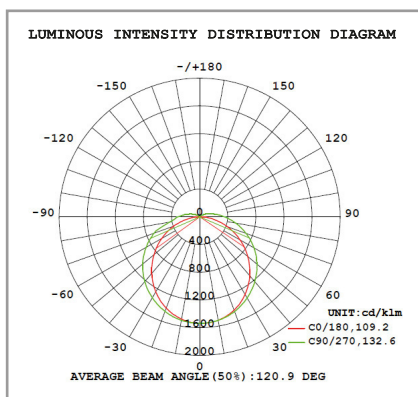

Fotometría - Eficacia: 160 lm/w

La información técnica de los productos está sujeta a cambios sin previo aviso.