

FAROLA LED TIPO HONGO

Luminaria LED tipo hongo, fabricada en aluminio inyectado, con acabado de pintura electrostática, ideal para uso industrial.

DL967



DIMENSIONES DEL PRODUCTO

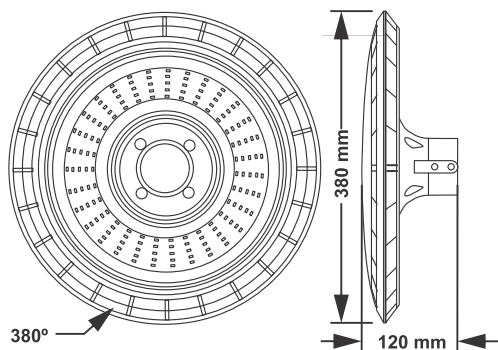

CARACTERÍSTICAS

Material cuerpo	Aluminio extruido
Acabado	Negro
Material difusor	Acrílico Opal
Instalación de producto	Empotrado o sobrepuesto
IP	65
Grado de Protección	IK 05
Garantía	2 años
Consumo total	120W
Tipología	CHIP LED SMD
Peso	2900 g



FUENTE LUMINOSA

Tecnología	LED
Flujo luminoso	12000 lm
Vida promedio	30 000 h
Tipo de vida	L70B50
CRI	80 Ra
Temperatura de color	6500K
Ángulo de apertura	120°

SISTEMA ELÉCTRICO Y CONTROL

Equipo	Driver electrónico
Frecuencia de operación	50/60 Hz
Factor de potencia	> 0.90
Temperatura de operación	-10 a 40 °C
Clase de aislamiento	Clase II
Distorsiones armónicas (THD)	< 20%
Voltaje de entrada	220-240V

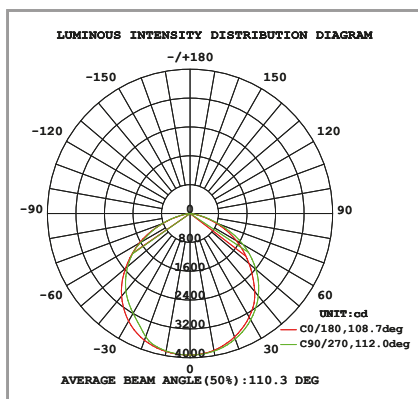

Fotometria - Eficacia: 100 lm/w

La información técnica de los productos está sujeta a cambios sin previo aviso.